

studio

GUIDA ALLA CONFIGURAZIONE

Modello Serie P02E

Tipo P02E001

Messaggi di N.B., Attenzione e Avvertenza

 **N.B.** Un N.B. indica informazioni importanti che contribuiscono a migliorare l'utilizzo del computer.

 **ATTENZIONE:** Una **ATTENZIONE** indica un danno potenziale all'hardware o perdita di dati e spiega come evitare il problema.

 **AVVERTENZA:** Un messaggio di **AVVERTENZA** indica un potenziale rischio di danni, anche gravi, a cose e persone.

Le informazioni contenute in questo documento sono soggette a modifica senza preavviso.

© 2009 Dell Inc. Tutti i diritti riservati.

È severamente vietata la riproduzione di questo materiale con qualsiasi strumento senza l'autorizzazione scritta di Dell Inc.

Marchi usati nel presente documento: *Dell*, il logo *DELL*, *YOURS IS HERE* e *DellConnect* sono marchi di Dell Inc.; *Intel*, *Pentium* e *Celeron* sono marchi registrati e *Core* è un marchio di Intel Corporation negli Stati Uniti e in altri paesi; *Microsoft*, *Windows*, *Windows Vista*, e il pulsante Start di *Windows Vista* sono marchi o marchi registrati di Microsoft Corporation negli Stati Uniti e/o in altri paesi; *Blu-ray Disc* è un marchio di Blu-ray Disc Association; *Bluetooth* è un marchio registrato di proprietà di Bluetooth SIG, Inc. e viene utilizzato per concessione da Dell.

Altri marchi e nomi commerciali possono essere utilizzati in questo documento sia in riferimento alle aziende che rivendicano il marchio e i nomi che ai prodotti stessi. Dell Inc. nega qualsiasi partecipazione di proprietà relativa a marchi e nomi commerciali diversi da quelli di sua proprietà.

Sommario

Configurazione del laptop Studio	5	Movimenti del touchpad	28
Prima di configurare il computer	5	Comandi multimediali	30
Collegare l'adattatore c.a.	6	Funzionalità di visualizzazione	32
Collegamento del cavo di rete (opzionale)	7	Utilizzo dello schermo a sfioramento (opzionale)	34
Premere il pulsante di accensione	8	Rimozione e sostituzione della batteria	38
Configurazione di Microsoft Windows	9	Funzionalità del software	40
Installazione della scheda SIM (opzionale)	10	Sensore di caduta	44
Attivazione o disattivazione della modalità wireless (opzionale)	12	Risoluzione dei problemi	45
Connessione a Internet (opzionale)	14	Problemi dello schermo a sfioramento	45
Utilizzo del laptop Studio	18	Codici bip	46
Funzionalità del lato destro	18	Problemi relativi alla rete	48
Funzionalità del lato sinistro	22	Problemi relativi all'alimentazione	49
Funzionalità della base del computer e della tastiera	26	Problemi relativi alla memoria	50
		Blocchi e problemi del software	51

Sommario

Utilizzo degli strumenti di supporto	53	Restituzione di prodotti durante il periodo di garanzia per riparazione o per rimborso . . .	72
Dell Support Center	53	Prima di chiamare	73
Messaggi di sistema	54	Come contattare Dell.	75
Risoluzione dei problemi relativi all'hardware	56	Trovare altre informazioni e risorse	76
Dell Diagnostics	57	Specifiche	79
Ripristino del sistema operativo	61	Appendice	89
Ripristino configurazione di sistema	62	Avviso sul prodotto Macrovision	89
Dell Factory Image Restore	63	Indice analitico	90
Reinstallazione del sistema operativo	65		
Assistenza	68		
Supporto tecnico e servizio clienti	69		
DellConnect™	69		
Servizi in linea	70		
Sistema automatizzato di controllo dello stato dell'ordine	71		
Informazioni sul prodotto	71		

Configurazione del laptop Studio

Questa sezione fornisce informazioni sulla configurazione del laptop Studio 1745/1747.

Prima di configurare il computer

Quando si posiziona il computer, accertarsi di avere accesso all'alimentazione, di disporre di una ventilazione adeguata e una superficie piana sulla quale collocare il computer.

Una scarsa ventilazione intorno al computer Studio può provocare un surriscaldamento. Per evitare un surriscaldamento accertarsi di disporre di almeno 10,2 cm dietro al computer e un minimo di 5,1 cm in tutti gli altri lati. Quando è in funzione, il computer non deve essere mai collocato in uno spazio chiuso, come un armadio o un cassetto.

 **AVVERTENZA:** Non ostruire le prese d'aria, non introdurre oggetti ed evitare l'accumulo di polvere. Non collocare il computer Dell™ in un ambiente con aerazione insufficiente, ad esempio una valigetta chiusa, quando è alimentato. In quanto ciò potrebbe provocare incendi o il danneggiamento del computer. La ventola entra in funzione quando il computer si surriscalda. Il rumore della ventola è normale e non indica alcun problema relativo alla ventola o al computer.

 **ATTENZIONE:** Collocando oggetti pesanti o appuntiti sul computer si possono provocare danni permanenti al computer.

Collegare l'adattatore c.a.

Collegare l'adattatore c.a. al computer e inserirlo in una presa a muro o in un dispositivo di protezione da sovracorrente.

⚠ AVVERTENZA: L'adattatore c.a. è compatibile con le prese elettriche di qualsiasi paese. I connettori per l'alimentazione e le ciabatte variano invece da paese a paese. L'uso di un cavo incompatibile o non correttamente collegato alla ciabatta o alla presa elettrica può provocare incendi o danneggiare in modo permanente l'apparecchiatura.

- ✍ N.B.** Collegare saldamente il cavo di alimentazione all'adattatore e accertarsi che l'indicatore sull'adattatore sia acceso quando si accende il computer.
- ✍ N.B.** Utilizzare soltanto le famiglie di adattatori c.a. di Dell PA-3E, PA-10 e PA-12 con il proprio computer.

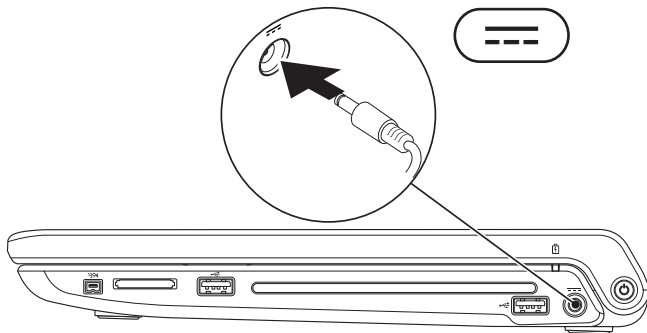

Collegamento del cavo di rete (opzionale)

Per utilizzare una connessione a una rete cablata, collegare il cavo di rete.

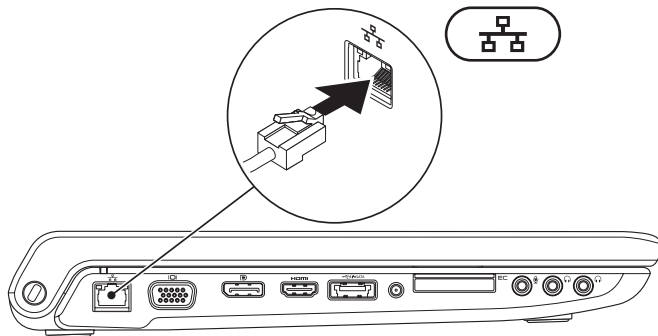

Premere il pulsante di accensione

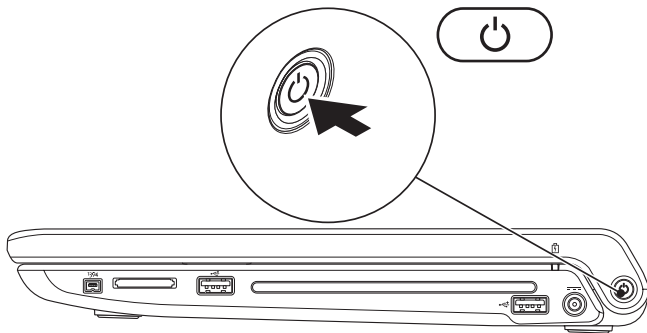

Configurazione di Microsoft Windows

Il computer Dell è preconfigurato con il sistema operativo Microsoft® Windows®. Per configurare Windows per la prima volta, seguire le istruzioni visualizzate. Queste operazioni sono obbligatorie e il loro completamento può richiedere qualche minuto. Nelle schermate verranno visualizzate alcune procedure, compresa l'accettazione dei contratti di licenza, l'impostazione delle preferenze e la configurazione di una connessione a Internet.

 **ATTENZIONE: Non interrompere l'operazione di configurazione del sistema operativo. In tal modo il computer risulta inutilizzabile e occorre reinstallare il sistema operativo.**

 **N.B.** Si consiglia di scaricare e installare il BIOS e i driver più recenti per il proprio computer disponibili sul sito dell'assistenza di Dell all'indirizzo **support.dell.com**.

Installazione della scheda SIM (opzionale)

L'installazione di una scheda Subscriber Identity Module (SIM) sul computer consente di connettersi a Internet. Per accedere a Internet è necessario essere all'interno della rete del provider di servizi cellulari.

 **N.B.** Soltanto le schede tipo GSM (HSDPA) necessitano di un SIM. Le schede EVDO non utilizzano alcuna SIM.

Per installare la SIM:

1. Spegnere il computer.
2. Rimuovere la batteria (vedere "Rimozione e sostituzione della batteria" a pagina 38).
3. Nell'alloggiamento della batteria, fare scorrere la SIM nello slot per schede SIM.
4. Sostituire la batteria (vedere "Rimozione e sostituzione della batteria" a pagina 38).
5. Accendere il computer.

- 1** scheda SIM
- 2** slot scheda SIM
- 3** alloggiamento della batteria

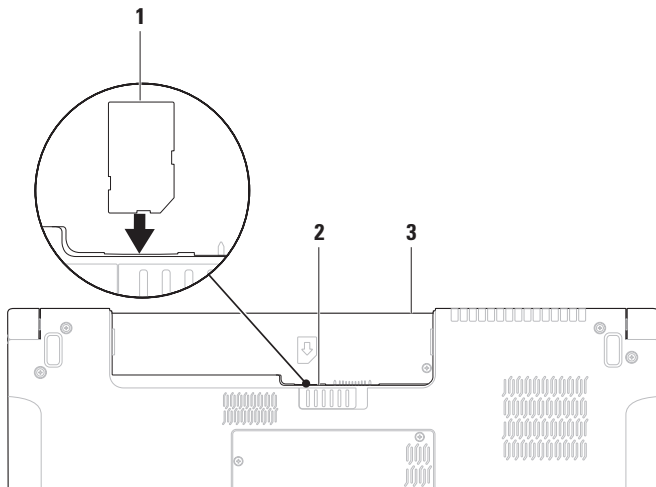

Attivazione o disattivazione della modalità wireless (opzionale)

Premere il tasto  o premere i tasti <Fn><F2> sulla tastiera per attivare o disattivare il rilevatore di reti senza fili. Le icone di accensione o spegnimento del rilevatore di reti senza fili appaiono sullo schermo per indicare lo stato.

Rilevatore di reti senza fili attivo:

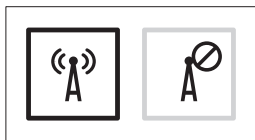

Rilevatore di reti senza fili non attivo:

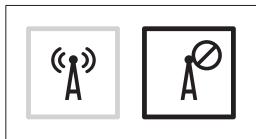

Per informazioni su come cambiare il comportamento del tasto Fn, vedere “Controlli multimediali” a pagina 30.

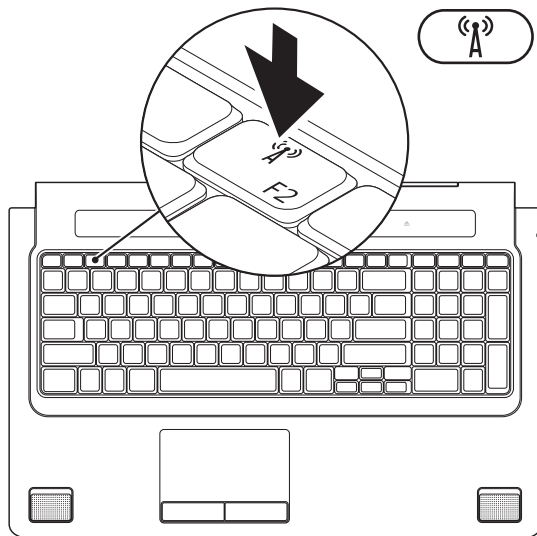

Connessione a Internet (opzionale)

Per effettuare un collegamento a Internet, è necessaria una connessione via modem esterno o di rete e un account presso un fornitore di servizi Internet (ISP).

Se un modem USB esterno o un adattatore WLAN non fa parte dell'ordine originale, è possibile acquistarne uno sul sito Web di Dell all'indirizzo www.dell.com.

Configurazione di una connessione cablata

- Se si utilizza una connessione di accesso remoto, collegare un cavo telefonico al modem USB esterno (opzionale) e alla presa telefonica a muro prima di configurare la connessione a Internet.
- Se si utilizza una connessione modem via cavo, DSL o satellitare, consultare il provider o il fornitore dei servizi cellulari per le istruzioni di configurazione.

Per completare la configurazione della connessione Internet cablata, seguire le istruzioni contenute in "Configurazione della connessione a Internet" a pagina 16.

Configurazione di una connessione senza fili

 **N.B.** Per configurare il router senza fili, consultare la documentazione in dotazione con il router.

Prima di utilizzare una connessione wireless a Internet, è necessario collegarsi a un router wireless.

Per configurare una connessione a un router wireless:

Windows Vista[®]

1. Accertarsi che le comunicazioni senza fili siano attivate sul (consultare “Attivazione o disattivazione della modalità wireless (opzionale)” a pagina 12).
2. Salvare e chiudere i file aperti e uscire da tutte le applicazioni in esecuzione.
3. Fare clic su **Start**  → **Connetti a**.
4. Seguire le istruzioni visualizzate per completare l'installazione.

Windows[®] 7

1. Accertarsi che le comunicazioni senza fili siano attivate sul (consultare “Attivazione o disattivazione della modalità wireless (opzionale)” a pagina 12).
2. Salvare e chiudere i file aperti e uscire da tutte le applicazioni in esecuzione.
3. Fare clic su **Start**  → **Pannello di controllo** → **Centro connessioni di rete e condivisione** → **Connessione a una rete**.
4. Seguire le istruzioni visualizzate per completare l'installazione.

Configurazione della connessione a Internet

Il fornitore di servizi Internet (ISP) e le relative offerte variano da paese a paese. Contattare l'ISP per essere a conoscenza delle offerte disponibili nel proprio paese.

Se non è possibile connettersi a Internet mentre in precedenza la connessione era riuscita, la causa potrebbe essere una sospensione temporanea del servizio da parte dell'ISP. Contattare l'ISP per verificare lo stato del servizio o ripetere la connessione più tardi.

Tenere sotto mano le informazioni dell'ISP. Se non si dispone di un ISP, la procedura guidata **Connetti a Internet** permette di ottenerne uno.

Windows Vista®



 **N.B.** Le seguenti istruzioni sono applicabili alla visualizzazione predefinita di Windows, quindi non potrebbero non essere adatte se si configura il computer Dell™ con la visualizzazione Windows classico.

1. Salvare e chiudere i file aperti e uscire da tutte le applicazioni in esecuzione.
2. Fare clic su **Start**  → **Pannello di controllo**.
3. Fare clic su **Rete e Internet** → **Centro connessioni di rete e condivisione** → **Configura connessione o rete** → **Connetti a Internet**. Verrà visualizzata la finestra **Connetti a Internet**.

 **N.B.** Se non si conosce il tipo di connessione selezionata, fare clic su **Aiutami a scegliere** o contattare il proprio ISP.

4. Seguire le istruzioni visualizzate e utilizzare le informazioni di configurazione fornite dall'ISP per completare la configurazione.

Windows® 7

1. Salvare e chiudere i file aperti e uscire da tutte le applicazioni in esecuzione.
2. Fare clic su **Start**  → **Pannello di controllo** → **Centro connessioni di rete e condivisione** → **Configura nuova connessione o rete** → **Connetti a Internet**.
Verrà visualizzata la finestra **Connetti a Internet**.
-  **N.B.** Se non si conosce il tipo di connessione selezionata, fare clic su **Aiutami a scegliere** o contattare il proprio ISP.
3. Seguire le istruzioni visualizzate e utilizzare le informazioni di configurazione fornite dall'ISP per completare la configurazione.

Utilizzo del laptop Studio

Il laptop Studio 1745/1747 dispone di indicatori e pulsanti che forniscono informazioni e consentono di eseguire le attività più comuni. I connettori sul computer consentono di collegare dispositivi aggiuntivi.

Funzionalità del lato destro

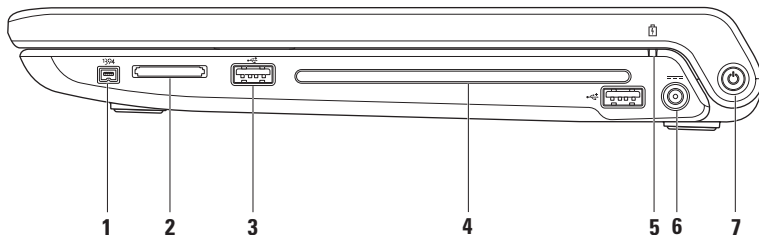

1  **Connettore IEEE 1394a** – Collega periferiche seriali multimediali ad alta velocità, ad esempio le videocamere digitali.

2 Lettore di schede multimediali 8-in-1 – Fornisce un rapido e comodo modo per visualizzare fotografie digitali, musica, filmati e documenti memorizzati nelle seguenti schede di memoria digitali:

- Secure Digital (SD)
- Scheda Secure Digital Input/Output (SDIO)
- Secure Digital High Capacity (SDHC)
- Secure Digital High Density (SDHD)
- Memory Stick
- Memory Stick PRO
- MultiMedia Card (MMC)
- xD-Picture Card

N.B. Il computer viene fornito con una protezione di plastica installata nello slot della scheda, in tal modo si proteggono gli slot inutilizzati dalla polvere e da altri corpi estranei. Conservare la protezione da usare quando nello slot non è installata alcuna scheda multimediale. Le protezioni fornite con altri computer potrebbero non essere adatte al computer in uso.

3  **Connettori USB 2.0 (2)** – Collegano dispositivi USB, come un mouse, una tastiera, una stampante, un'unità esterna o un lettore di MP3.

- 4 Unità ottica** – Riproduce o registra CD, DVD, dischi Blu-ray (facoltativo). Quando si inseriscono i dischi, accertarsi che la faccia con l'etichetta sia rivolta verso l'alto.

 **ATTENZIONE: Non utilizzare dischi di dimensione non standard (compresi mini-CD e mini-DVD) altrimenti si potrebbe danneggiare l'unità.**

Collocare il disco al centro dell'alloggiamento del disco, con l'etichetta rivolta verso l'alto e spingere con delicatezza il disco nell'alloggiamento. L'unità inserirà automaticamente il disco e inizierà la lettura del contenuto.

- 5 Indicatore dello stato della batteria** – L'indicatore si accende o lampeggia per indicare lo stato della carica della batteria. L'indicatore luminoso indica i seguenti stati quando il computer è alimentato

dall'adattatore c.a.:

- Bianco fisso – la batteria è adeguatamente caricata.
- Giallo fisso – il livello di carica della batteria è basso e la batteria si sta ricaricando.

dalla batteria:

- Spento – significa che la batteria è sufficientemente carica o il computer è spento.
 - Giallo fisso – il livello di carica della batteria è basso.
 - Giallo lampeggiante – la batteria è quasi scarica e si dovrebbe inserire l'adattatore c.a. o salvare e chiudere i documenti e le applicazioni aperte.
-





6  **Connettore dell'adattatore c.a.** – Collega l'adattatore c.a. che alimenta il computer e carica la batteria.

7  **Pulsante e indicatore di accensione** – Quando premuto, accende o spegne l'unità.
L'indicatore luminoso nel pulsante indica i seguenti stati dell'accensione:

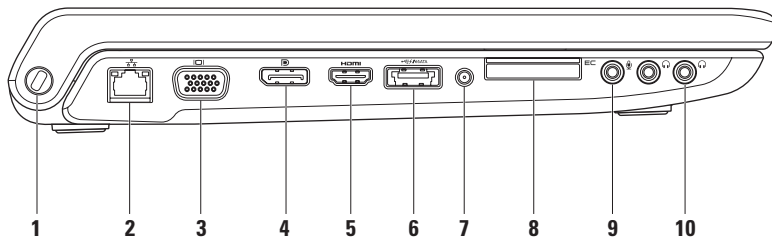
- Bianco fisso – il computer è acceso.
 - Bianco lampeggiante – il computer è in modalità standby.
 - Spento – il computer è spento o in modalità sospensione.
-

Funzionalità del lato sinistro



-
- 1 Slot per cavo di sicurezza** – Consente di fissare al computer un dispositivo antifurto disponibile in commercio.
- N.B.** Prima di acquistare un dispositivo antifurto, accertarsi che sia compatibile con lo slot per il cavo di sicurezza del computer.
-
- 2**  **Connettore di rete** – Se si utilizza una rete cablata, collega il computer a una rete o a una periferica a banda larga. I due indicatori accanto alla porta indicano lo stato e l'attività della connessione di rete fissa.
-
- 3**  **Connettore VGA** – Si collega a periferiche video, come un monitor o un proiettore.
-
- 4**  **Connettore DisplayPort** – Connettore standard a interfaccia digitale che supporta monitor e proiettori DisplayPort esterni.
-
- 5**  **Connettore HDMI** – Consente il collegamento a un televisore per segnali video e audio 5.1.
- N.B.** Se utilizzato con un monitor, consente di leggere soltanto il segnale video.
-





- 6** **Connettore combo eSATA/USB con PowerShare** – Si collega a dispositivi di memorizzazione compatibili con eSATA (come dischi rigidi esterni o unità ottiche) o dispositivi USB (come mouse, tastiera, stampante, unità esterna o lettore MP3). La funzionalità USB Powershare consente di caricare le periferiche USB quando il computer è acceso/spento o in uno stato di sospensione.

N.B. Alcune periferiche USB potrebbero non caricarsi quando il computer è spento o in uno stato di sospensione. In tali casi, accendere il computer per caricare il dispositivo.

N.B. Se si spegne il computer mentre si sta caricando una periferica, la carica si interrompe. Per continuare a caricare, scollegare la periferica USB e ricollegarla.

N.B. USB PowerShare si disattiva automaticamente quando la durata totale della batteria è pari al 10%.

-
- 7** **Connettore ingresso antenna (sui modelli supportati)** – Collega l'antenna esterna, tramite un connettore MCX, per visualizzare programmi con una scheda di sintonizzazione TV (opzionale).
-

-
- 8  **Slot ExpressCard** – Fornisce il supporto per memoria aggiuntiva, comunicazioni cablate e senza fili e funzionalità multimediali e di protezione. Lo slot supporta ExpressCard da 34 mm.
- N.B.** Lo slot ExpressCard è progettato soltanto per ExpressCard. NON supporta PC Card.
- N.B.** Il computer viene fornito con una protezione di plastica installata nello slot per ExpressCard. In tal modo si proteggono gli slot inutilizzati dalla polvere e da altri corpi estranei. Conservare la protezione da usare quando nello slot non è installata alcuna ExpressCard. Le protezioni fornite con altri computer potrebbero non essere adatte al computer in uso.
-
- 9  **Connettore audio in/microfono** – Collega un microfono o un segnale in ingresso da utilizzare con programmi audio.
-
- 10  **Connettori Audio Out/Cuffie (2)** – Collega una coppia di cuffie o invia il segnale audio a un altoparlante alimentato o a un sistema audio. Il segnale audio è uguale per entrambi i connettori.
-

Funzionalità della base del computer e della tastiera

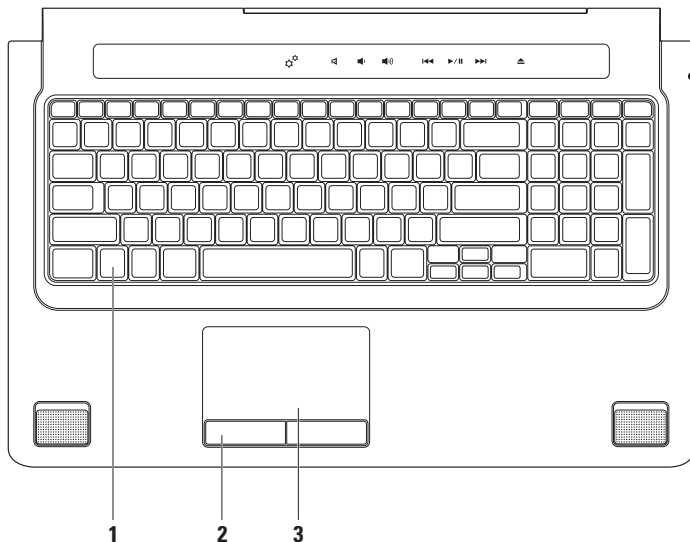

1 Tastiera/Tastiera retroilluminata (opzionale) – Se è stata acquistata la tastiera retroilluminata opzionale, il tasto F6 ha l'icona con la tastiera retroilluminata . La tastiera retroilluminata opzionale permette la visibilità in ambienti bui illuminando tutti i simboli presenti sui tasti.

I comandi multimediali si trovano anche sulla tastiera. Questi tasti controllano la riproduzione di CD, DVD, Blu-ray Disc™ (opzionale) e di file multimediali.

 **Impostazione della luminosità per la tastiera retroilluminata** – Premere il tasto <F6> per scorrere i tre stati di illuminazione (in un ordine definito):

- a. luminosità ridotta della tastiera
- b. luminosità piena della tastiera
- c. illuminazione assente

Per ulteriori informazioni sulla tastiera, consultare *Dell Technology Guide*.

2 Pulsanti del touchpad – Eseguono le funzioni di clic sinistro e clic destro come i tasti di un mouse.

3 Touchpad – Fornisce le funzionalità di un mouse per spostare il cursore, trascinare o spostare gli elementi selezionati e fare clic premendo sulla superficie.

Il touchpad supporta le funzioni Scroll, Flick, Zoom, Ruota e Desktop. Per cambiare le impostazioni del touchpad, fare doppio clic sull'icona **Dell Touchpad** nell'area di notifica del desktop.

Movimenti del touchpad

Scorri

Consente di scorrere i contenuti. La funzione di scorrimento include:

Panoramica – Consente di spostare il focus sull'oggetto selezionato quando non è visibile l'oggetto intero.

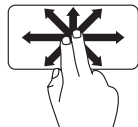

Spostare due dita nella direzione desiderata per scorrere in panoramica l'oggetto selezionato.

Scorrimento verticale automatico – Consente di scorrere verso l'alto o verso il basso la finestra attiva.

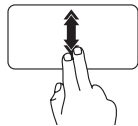

Spostare due dita verso l'alto o verso il basso per attivare lo scorrimento verticale automatico.

Toccare il touchpad per interrompere lo scorrimento automatico.

Scorrimento orizzontale automatico – Consente di scorrere verso sinistra o verso destra la finestra attiva.

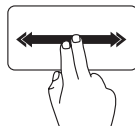

Spostare velocemente due dita verso sinistra o verso destra per attivare lo scorrimento orizzontale automatico.

Toccare il touchpad per interrompere lo scorrimento automatico.

Flick

Consente di capovolgere il contenuto in avanti o all'indietro nella direzione del flick.

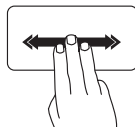

Spostare rapidamente tre dita nella direzione desiderata per capovolgere il contenuto nella finestra attiva.

Zoom

Consente di aumentare o diminuire l'ingrandimento del contenuto dello schermo. La funzione di zoom include:

Pinza – Consente di ingrandire o rimpicciolire allargando o avvicinando due dita sul touchpad.

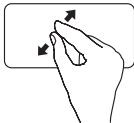

Per ingrandire: Allargare due dita per ingrandire la vista della finestra attiva.

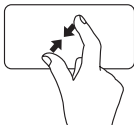

Per rimpicciolire: Avvicinare due dita per ridurre la vista della finestra attiva.

Ruota

Consente di ruotare il contenuto della finestra attiva sullo schermo. La funzione di rotazione include:

Torci – Consente di ruotare il contenuto attivo in incrementi di 90° mediante due dita, un dito rimane fisso e l'altro ruota.



Tenendo il pollice in posizione, spostare il dito indice con un arco verso destra o verso sinistra per ruotare di 90° l'elemento in senso orario o antiorario.

Desktop

Consente di ridurre a icona tutte le finestre aperte per visualizzare di nuovo il desktop.

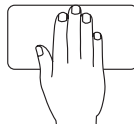

Posizionare la mano sul touchpad in qualsiasi orientamento e tenerla per qualche istante.

Comandi multimediali

Ai comandi multimediali è possibile accedere con i relativi tasti sulla tastiera o con i comandi multimediali sensibili al tocco posizionati al di sopra della tastiera.

Tasti dei comandi multimediali

È possibile configurare i tasti dei comandi multimediali della tastiera mediante **Function Key Behavior** (Comportamento dei tasti funzione) nell'utility **System Setup** (Configurazione del sistema) (BIOS).

Le opzioni delle impostazioni di **Function Key Behavior** (Comportamento dei tasti funzione) sono:

Multimedia Key First (Prima il tasto multimediale) – L'impostazione predefinita. Premendo un tasto dei comandi multimediali si esegue l'azione multimediale associata. Per il tasto funzione, premere <Fn> + il tasto funzione richiesto.

Function Key First (Prima il tasto funzione) – Premendo un tasto funzione si esegue la funzione associata. Per un'azione multimediale, premere <Fn> + il tasto di comando multimediale richiesto.

 **N.B.** L'opzione **Multimedia Key First** (Prima il tasto multimediale) è attiva soltanto nel sistema operativo.

Comandi multimediali sensibili al tocco

Toccando il comando multimediale si esegue l'azione multimediale associata.

Tasti dei comandi multimediali



Comandi multimediali sensibili al tocco



Esegue Centro PC portatile Windows



Disattiva l'audio



Diminuisce il livello del volume



Aumenta il livello del volume



Riproduce la traccia o il capitolo precedente



Riproduce o mette in pausa



Riproduce la traccia o il capitolo successivo



Espelle il disco

Funzionalità di visualizzazione

Lo schermo dispone di una videocamera e di due microfoni corrispondenti.

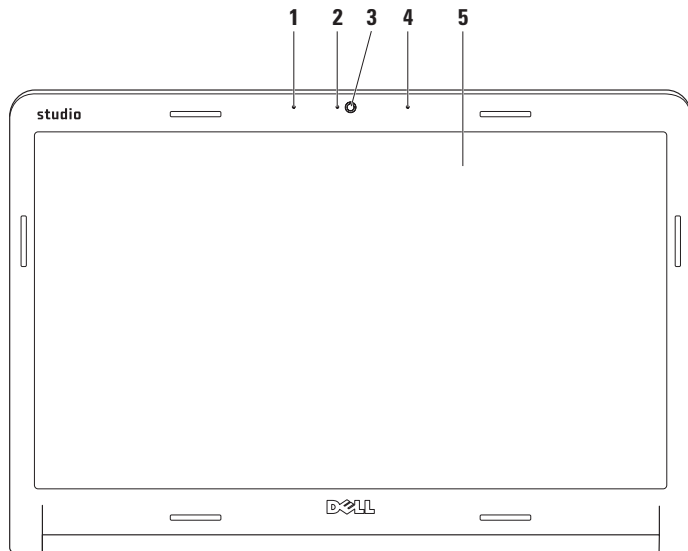

-
- 1 Microfono a matrice digitale di sinistra** – Insieme al microfono a matrice digitale di destra fornisce un audio di alta qualità per il chatting e la registrazione vocale.

 - 2 Indicatore di attività della videocamera** – Indica quando la videocamera è accesa o spenta.

 - 3 Videocamera** – Videocamera integrata per acquisire video, gestire conferenze e chattare.

 - 4 Microfono a matrice digitale di destra** – Insieme al microfono a matrice digitale di sinistra fornisce un audio di alta qualità per il chatting e la registrazione vocale.

 - 5 Schermo** – Lo schermo può variare in funzione delle scelte effettuate al momento dell'acquisto del computer. Per ulteriori informazioni, consultare *Dell Technology Guide*.
-

Utilizzo dello schermo a sfioramento (opzionale)

La funzione dello schermo a tocco del laptop Studio converte il computer in uno schermo interattivo.

Dell Touch Zone

Per eseguire il software Dell Touch Zone fare clic su **Start**  → **Dell Touch Zone**.

Con il software Dell Touch Zone è possibile accedere alle seguenti funzionalità:

- **Picture Viewer** — Visualizzare, organizzare e modificare immagini.
- **Dell Touch Cam** — Acquisire video domestici con la videocamera integrata. È possibile caricare i filmati su **YouTube** quando è attiva la connessione a Internet.
- **Notes Creator** — Creare promemoria digitati o scritti a mano. Tali note verranno visualizzate sulla bacheca in occasione del successivo accesso a Dell Touch Zone.

- **Drum Zone** — Riprodurre un gioco musicale sul computer o riprodurre strumenti a percussione sintetizzati.
- **You Paint** — Disegnare, dipingere immagini e modificare fotografie.
- **Games** — Eseguire selezionati giochi di Windows con il touchpad.
- **Music** — Riprodurre musica, creare playlist e sfogliare file musicali per album, artista o titolo.
- **Internet Explorer** — Navigare in Internet con la tecnologia multi-touch. Toccare un collegamento che si desidera aprire o scaricare.
- **Help** — Utilizzare la funzione Help per ottenere maggiori informazioni su come utilizzare lo schermo a sfioramento.

Un filmato descrive le funzionalità dello schermo a sfioramento quando si avvia per la prima volta il computer.

Movimenti dello schermo a sfioramento (opzionale)

 **N.B.** Alcuni di questi movimenti potrebbero non funzionare al di fuori del software Dell Touch Zone.

Zoom

Consente di aumentare o diminuire l'ingrandimento del contenuto dello schermo.

Pinza – Consente di ingrandire o rimpicciolire allargando o avvicinando due dita sullo schermo a sfioramento.



Per ingrandire: Allargare due dita per ingrandire la vista della finestra attiva.



Per rimpicciolire: Avvicinare due dita per ridurre la vista della finestra attiva.

Dwell

Consente di accedere a ulteriori informazioni simulando un clic con il pulsante destro del mouse.

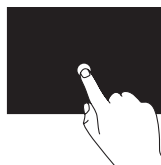

Tenere premuto un dito sullo schermo a sfioramento per aprire i menu sensibili al contesto.

Flick

Consente di capovolgere il contenuto in avanti o all'indietro nella direzione del flick.

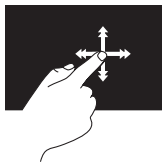

Spostare rapidamente un dito nella direzione desiderata per scorrere il contenuto di una finestra attiva come le pagine in un libro. Flick funziona anche verticalmente quando si sfoglia un contenuto come immagini o brani di una playlist.

Scorri

Consente di scorrere i contenuti. La funzione di scorrimento comprende:

Panoramica – Consente di spostare il focus sull'oggetto selezionato quando non è visibile l'oggetto intero.

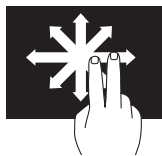

Spostare due dita nella direzione desiderata per scorrere in panoramica l'oggetto selezionato.

Scorrimento verticale automatico – Consente di scorrere verso l'alto o verso il basso la finestra attiva.

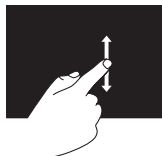

Spostare un dito verso l'alto o verso il basso per attivare lo scorrimento verticale.

Scorrimento orizzontale – Consente di scorrere verso sinistra o verso destra la finestra attiva.

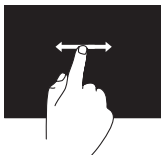

Spostare un dito verso destra o verso sinistra per attivare lo scorrimento orizzontale.

Ruota

Consente di ruotare il contenuto della finestra attiva sullo schermo.

Torci – Consente di ruotare il contenuto attivo in incrementi di 90° utilizzando due dita.



Tenendo un dito o il pollice in posizione, spostare l'altro dito formando un arco verso destra o verso sinistra.

È anche possibile ruotare il contenuto attivo spostando entrambe le dita con un movimento circolare.

Rimozione e sostituzione della batteria

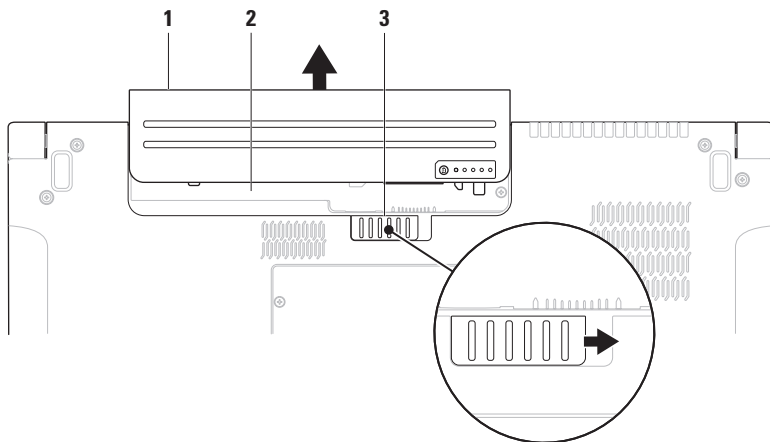

1 batteria

2 alloggiamento della batteria

3 chiusura a scatto della batteria

 **AVVERTENZA:** L'uso di batterie incompatibili può provocare incendi o esplosioni. Il computer deve essere utilizzato soltanto con una batteria acquistata da Dell. Non utilizzare batterie di altri computer.

 **AVVERTENZA:** Prima di rimuovere la batteria, spegnere il computer e rimuovere i cavi esterni (compreso l'adattatore c.a.).

Per rimuovere la batteria:

1. Spegner il computer e capovolgerlo.
2. Far scorrere lateralmente il fermo di rilascio della batteria.
3. Fare scivolare la batteria fuori dall'alloggiamento.

Per sostituire la batteria:

Fare scorrere la batteria nell'alloggiamento fino a quando non scatta in posizione.

Funzionalità del software

 **N.B.** Per ulteriori informazioni sulle funzionalità descritte in questa sezione, vedere *Dell Technology Guide* sul disco rigido o sul sito Web di Dell Support all'indirizzo **support.dell.com**.

Riconoscimento facciale FastAccess

Nel computer può essere presente la funzionalità di riconoscimento facciale FastAccess. Questa funzionalità migliora la protezione del computer Dell acquisendo l'aspetto unico del viso dell'utente e usandolo per verificarne l'identità e fornire automaticamente le informazioni di accesso al posto di doverle inserire manualmente (come eseguire l'accesso a un account Windows o in siti Web protetti). Per ulteriori informazioni, fare clic su

Start  → **Programmi** → **FastAccess**

Produttività e comunicazioni

È possibile utilizzare il computer per creare presentazioni, brochure, biglietti di auguri e fogli elettronici. È anche possibile modificare e visualizzare fotografie e immagini digitali. Verificare l'ordine di acquisto per il software installato sul computer.

Dopo avere effettuato la connessione a Internet, è possibile accedere a siti Web, configurare un account di posta elettronica, caricare e scaricare file e così via.

Svago e multimedialità

È possibile utilizzare il proprio computer per visualizzare filmati, giocare, creare CD e DVD, ascoltare musica e stazioni radio su Internet. L'unità a disco ottico può sopportare più formati di disco, compresi CD, DVD e Blu-ray Disc (opzionale).

È possibile scaricare o copiare immagini e file video da dispositivi portatili come fotocamere digitali e telefoni cellulari. Le applicazioni software opzionali consentono di organizzare e creare file musicali e video che possono essere memorizzati su disco, salvati su dispositivi portatili come lettori MP3 e dispositivi di intrattenimento portatili oppure riprodotti e visualizzati direttamente su televisori, proiettori e dispositivi home theater domestici.

Personalizzazione del desktop

È possibile utilizzare le opzioni di personalizzazione del sistema operativo per modificare l'aspetto, la risoluzione, lo sfondo, lo screensaver e altro ancora.

Windows Vista[®]

1. Fare clic con il tasto destro del mouse su una zona vuota del desktop.
2. Fare clic su **Personalizza**, per aprire la finestra **Personalizza l'aspetto e i suoni** e avere ulteriori informazioni sulle opzioni di personalizzazione.

Windows[®] 7

1. Fare clic con il tasto destro del mouse su una zona vuota del desktop.
2. Fare clic su **Personalizza**, per aprire la finestra **Modifica la visualizzazione e i suoni del computer** e avere ulteriori informazioni sulle opzioni di personalizzazione.

Personalizzazione delle impostazioni per il risparmio energetico

È possibile utilizzare le opzioni per il risparmio energetico del sistema operativo per configurare le opzioni del computer. Il sistema operativo Microsoft® Windows® installato sul computer Dell fornisce tre opzioni predefinite:

Windows Vista®

- **Consigliato da Dell** — Questa opzione offre le migliori prestazioni quando sono necessario e risparmia energia durante i periodi di inattività.
- **Risparmio di energia** — Questa opzione risparmia energia riducendo le prestazioni del sistema per ottimizzare la durata del computer e riducendo la quantità di energia consumata dal computer durante il periodo di attività.

- **Prestazioni elevate** — Questa opzione fornisce il migliore livello delle prestazioni del sistema adattando la velocità del processore all'attività in esecuzione e ottimizzando le prestazioni del sistema.

Windows® 7

- **Risparmio di energia** — Questa opzione risparmia energia riducendo le prestazioni del sistema per ottimizzare la durata del computer e riducendo la quantità di energia consumata dal computer durante il periodo di attività.
- **Bilanciato (consigliato)** — Questa opzione bilancia automaticamente le prestazioni del computer consumando energia dell'hardware opportuno.

Trasferimento delle informazioni a un nuovo computer

Windows Vista[®]

 **N.B.** I seguenti passi sono applicabili alla visualizzazione predefinita di Windows, quindi non potrebbero non essere adatte se si configura il computer Dell™ con la visualizzazione Windows classico.

1. Fare clic su **Start**  → **Pannello di controllo** → **Sistema e manutenzione** → **Centro attività iniziali** → **Trasferisci file e impostazioni**. Se viene visualizzata la finestra **Controllo account utente**, fare clic su **Continua**.
2. Seguire le istruzioni sullo schermo del **Trasferimento guidato di Windows**.

Windows[®] 7

1. Fare clic su **Start**  → **Pannello di controllo** → **Introduzione** → **Trasferisci file da un altro computer**.
2. Seguire le istruzioni sullo schermo del **Trasferimento guidato di Windows**.

Backup dei dati

È consigliabile eseguire periodicamente un backup dei file e delle cartelle del computer. Per eseguire il backup di file:

Windows Vista[®]

1. Fare clic su **Start**  → **Pannello di controllo** → **Sistema e manutenzione** → **Centro Backup e ripristino** → **Backup di file**. Se viene visualizzata la finestra **Controllo account utente**, fare clic su **Continua**.

 **N.B.** Alcune edizioni di Windows Vista consentono di effettuare il backup del computer.

2. Seguire le istruzioni della procedura guidata **Backup di file**.

Windows[®] 7

1. Fare clic su **Start**  → **Pannello di controllo** → **Backup e ripristino**.
2. Fare clic su **Configura backup...**
3. Seguire le istruzioni presenti nella **Configurazione guidata backup**.

Sensore di caduta

Il sensore di caduta protegge il disco rigido del computer da eventuali danni, rilevando uno stato di caduta libera provocato da cadute accidentali del laptop. Quando viene rilevato uno stato di caduta libera, il disco rigido entra in uno *stato di sicurezza* per proteggerlo da eventuali danni alla testina di lettura/scrittura e da eventuali perdite di dati. Il disco rigido ritorna alla normale operatività quando non viene più rilevato lo stato di caduta libera.

Risoluzione dei problemi

In questa sezione vengono fornite informazioni sulla risoluzione dei problemi del proprio computer. Se non è possibile risolvere il problema con queste linee guida, consultare “Utilizzo degli strumenti di supporto” a pagina 53 o “Come contattare Dell” a pagina 75.

 **AVVERTENZA:** Soltanto il personale di assistenza autorizzato può rimuovere il coperchio del computer. Consultare il *Manuale di servizio* sul sito Web del supporto tecnico di Dell all'indirizzo support.dell.com per ulteriori istruzioni di assistenza e risoluzione dei problemi.

Problemi dello schermo a sfioramento

Alcune o tutte le funzionalità dello schermo a sfioramento non sono funzionanti —

- Alcune funzionalità dello schermo a sfioramento possono essere disattivate. Per attivare le funzionalità multi-touch, fare clic sull'icona **Impostazioni multi-touch** nella barra delle applicazioni.
- Alcune funzionalità dello schermo a sfioramento possono essere disattivate. Per attivare le funzionalità dello schermo a sfioramento, fare clic su **Start**  → **Pannello di controllo** → **Penna e dispositivi di input**.
- La funzionalità multi-touch potrebbe non essere supportata dall'applicazione.

Se lo schermo a sfioramento inizia a perdere sensibilità — Lo schermo a sfioramento potrebbe contenere parti estranee (come adesivi) che bloccano i sensori a sfioramento. Per rimuovere tali elementi:

1. Spegnerne il computer.
2. Scollegare il cavo di alimentazione dalla presa a muro.

 **ATTENZIONE: Non utilizzare acqua o detergenti liquidi per pulire lo schermo a sfioramento.**

3. Utilizzare un panno morbido e senza sfilacciature (se necessario, è possibile spruzzare del detergente delicato e non abrasivo o acqua sul panno ma non sullo schermo) e pulire la superficie e i lati dello schermo a sfioramento per rimuovere sporco o impronte.

Codici bip

Se il computer non è in grado di visualizzare errori o problemi sul monitor, è possibile che all'avvio emetta una serie di bip. I seguenti codici bip sono di aiuto per risolvere i problemi del computer.

 **N.B.** Per la sostituzione dei componenti vedere il *Manuale di servizio* sul sito Web di Dell Support all'indirizzo **support.dell.com**.

Un bip — *Errore di checksum nella ROM del BIOS; possibile guasto della scheda di sistema*
Contattare Dell (vedere "Come contattare Dell" a pagina 75).

Due bip — *Nessuna RAM rilevata*

- Rimuovere i moduli di memoria, installare di nuovo un modulo e riavviare il computer. Se il computer si avvia normalmente, reinstallare un modulo aggiuntivo. Continuare fino a individuare il modulo difettoso o a reinstallare tutti i moduli senza errori.

- Se disponibili, installare moduli di memoria dello stesso tipo.
- Se il problema persiste, contattare Dell (vedere “Come contattare Dell” a pagina 75).

Tre bip — *Possibile malfunzionamento della scheda madre*

Contattare Dell (vedere “Come contattare Dell” a pagina 75).

Quattro bip — *Errore di lettura/scrittura della RAM*

- Accertarsi che non esistano requisiti speciali di posizionamento dei connettori o dei moduli di memoria (consultare il *Manuale di servizio* sul sito Web di supporto tecnico di Dell all'indirizzo **support.dell.com**).
- Verificare che i moduli di memoria installati siano compatibili con il computer. Per ulteriori informazioni sul tipo di memoria supportato dal computer, vedere “Specifiche” a pagina 79.
- Se il problema persiste, contattare Dell (vedere “Come contattare Dell” a pagina 75).

Cinque bip — *Malfunzionamento dell'orologio in tempo reale*

Sostituire la batteria.

Sei bip — *Malfunzionamento della scheda video o del chip*

Contattare Dell (vedere “Come contattare Dell” a pagina 75).

Sette bip — *Malfunzionamento del processore*

Contattare Dell (vedere “Come contattare Dell” a pagina 75).

Otto bip — *Malfunzionamento dello schermo*

Contattare Dell (vedere “Come contattare Dell” a pagina 75).

Problemi relativi alla rete

Connessioni wireless

Se si perde la connessione di rete senza fili —

Il router wireless non è in linea o le comunicazioni wireless sono state disattivate sul computer.

- Verificare il proprio router wireless per accertarsi che sia alimentato e collegato all'origine dei dati (modem via cavo o hub di rete).
- Un'interferenza può bloccare o interrompere la connessione senza fili. Provare a spostare il computer più vicino al router senza fili.
- Ripristinare la connessione al router senza fili (vedere "Configurazione di una connessione senza fili" a pagina 15).

Connessioni cablate

Se la connessione di rete cablata viene persa —

Il cavo è danneggiato o allentato.

- Controllare il cavo per accertarsi che sia inserito e non danneggiato.

L'indicatore di integrità del collegamento sul connettore di rete integrato consente di verificare che la connessione sia attiva e fornisce informazioni sullo stato:

- Verde — È presente una connessione funzionante tra una rete a 10 Mbps e il computer.
- Arancione — È presente una connessione funzionante tra una rete a 100/1000 Mbps e il computer.
- Spento — Il computer non rileva una connessione fisica alla rete.



N.B. L'indicatore di integrità del collegamento sul connettore di rete è attivo soltanto per una connessione di rete cablata. L'indicatore di integrità del collegamento non fornisce lo stato per le connessioni senza fili.

Problemi relativi all'alimentazione

Se l'indicatore di alimentazione è spento — Il computer è spento o non è alimentato.

- Scollegare il cavo di alimentazione e ricollegarlo al connettore del computer e alla presa elettrica.
- Se il computer è collegato a una presa multipla, accertarsi che quest'ultima sia collegata a una presa elettrica e sia accesa. Verificare se il computer si accende correttamente quando non si usano dispositivi di protezione elettrica, ciabatte e cavi di prolunga per collegarlo.
- Collegare alla presa elettrica un altro apparecchio, ad esempio una lampada, per verificare il corretto funzionamento della presa.
- Controllare i collegamenti del cavo dell'adattatore c.a.. Se l'adattatore c.a. dispone di un indicatore, accertarsi che sia accesa.

Se l'indicatore di alimentazione è acceso come una luce bianca e fissa e il computer non risponde — Lo schermo potrebbe non rispondere. Premere il pulsante di alimentazione fino a quando il computer non si spegne e quindi riaccenderlo.

Se l'indicatore di alimentazione è di colore bianco e lampeggia — Il computer è in modalità standby. Spostare il puntatore utilizzando il mouse collegato o premere il pulsante di alimentazione per ripristinare il normale funzionamento.

Se si rileva un'interferenza che impedisce la ricezione sul computer — Un segnale indesiderato sta creando un'interferenza disturbando o bloccando altri segnali. Alcune possibili cause di interferenze sono:

- Cavi di prolunga di alimentazione, per tastiere e per mouse.
- Troppe periferiche collegate a una presa multipla.
- Più ciabatte collegate alla stessa presa elettrica.

Problemi relativi alla memoria

Se viene visualizzato un messaggio che informa che la memoria è insufficiente —

- Salvare e chiudere eventuali file aperti ed uscire da qualsiasi programma aperto che si sta utilizzando, per vedere se ciò risolve il problema.
- Consultare la documentazione del software per i requisiti minimi di memoria. Se necessario, installare altra memoria (vedere il *Manuale di servizio* sul sito Web di Dell Support all'indirizzo **support.dell.com**).
- Rimontare i moduli di memoria (consultare il *Manuale di servizio* sul sito Web del supporto tecnico di Dell all'indirizzo **support.dell.com**) per accertarsi che il computer comunichi correttamente con la memoria.

In caso di ulteriori problemi relativi alla memoria —

- Accertarsi di seguire le istruzioni di installazione della memoria (consultare il *Manuale di servizio* sul sito Web del supporto tecnico di Dell all'indirizzo **support.dell.com**).
- Verificare che il modulo di memoria sia compatibile con il computer. Il computer supporta la memoria DDR3. Per ulteriori informazioni sul tipo di memoria supportato dal computer, vedere "Specifiche" a pagina 79.
- Eseguire Dell Diagnostics (vedere "Dell Diagnostics" a pagina 57).
- Rimontare i moduli di memoria (consultare il *Manuale di servizio* sul sito Web del supporto tecnico di Dell all'indirizzo **support.dell.com**) per accertarsi che il computer comunichi correttamente con la memoria.

Blocchi e problemi del software

Se il computer non si avvia — Accertarsi che il cavo di alimentazione sia saldamente collegato al computer e a una presa elettrica.

Il programma non risponde —

Chiudere il programma:

1. Premere simultaneamente <Ctrl><Maiusc><Esc>.
2. Fare clic su **Applicazioni**.
3. Fare clic sul programma che non risponde più.
4. Fare clic su **Termina operazione**.

Se un programma si blocca ripetutamente —

Controllare la documentazione del software.

Se necessario, disinstallare e quindi reinstallare il programma.

-  **N.B.** Il software di solito include istruzioni sull'installazione nella sua documentazione o sul CD.

Se il computer non risponde più o viene visualizzata una schermata blu —

 **AVVERTENZA:** È possibile perdere dati se non si effettua l'arresto del sistema operativo.

Se il computer non risponde alla pressione di un tasto o al movimento del mouse, premere il pulsante di accensione per almeno 8-10 secondi fino allo spegnimento del computer, quindi riavviarlo.

Un programma è stato progettato per una versione precedente del sistema operativo Microsoft® Windows® —

Eseguire Verifica guidata compatibilità programmi. La Verifica guidata compatibilità programmi consente di configurare un programma in modo che venga eseguito in un ambiente simile a versioni precedenti del sistema operativo Microsoft Windows.

Risoluzione dei problemi

Windows Vista®

1. Fare clic su **Start**  → **Pannello di controllo** → **Programmi** → **Usa una versione precedente del programma con questa versione di Windows.**
2. Nella schermata iniziale, fare clic su **Avanti.**
3. Seguire le istruzioni visualizzate.

Windows® 7

1. Fare clic su **Start** .
2. Nella casella di ricerca, immettere
Utilizzare un vecchio programma
con questa versione di Windows
e premere <Invio>.
3. Seguire le istruzioni della **Verifica guidata compatibilità programmi.**

Se si rilevano altri problemi software —

- Eseguire immediatamente un backup dei file.
- Utilizzare un programma di ricerca virus per controllare il disco rigido o i CD.

- Salvare e chiudere eventuali file o programmi aperti e arrestare il sistema tramite il menu **Start** .
- Per informazioni sulla risoluzione dei problemi, consultare la documentazione fornita con il software o contattare il produttore del software:
 - Verificare che il programma sia compatibile con il sistema operativo installato sul computer.
 - Verificare che il computer soddisfi i requisiti hardware minimi necessari per l'esecuzione del software. Per informazioni, consultare la documentazione fornita con il software.
 - Accertarsi di avere installato e configurato correttamente il programma.
 - Verificare che i driver di periferica non siano incompatibili con il programma.
 - Se necessario, disinstallare e reinstallare il programma.

Utilizzo degli strumenti di supporto

Dell Support Center

Il **Dell Support Center** permette di trovare le informazioni di assistenza, supporto e specifiche del sistema.

Per avviare l'applicazione, fare clic sull'icona  nella barra delle applicazioni.

La home page di **Dell Support Center** visualizza il numero di modello del computer, il numero di servizio, il codice del servizio espresso e le informazioni di contatto dell'assistenza.

La home page fornisce anche i collegamenti per accedere a:

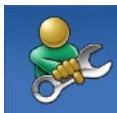

Self Help (Auto aiuto)
(Risoluzione dei problemi, Protezione, Prestazioni del sistema, Rete/Internet, Backup/ripristino e sistema operativo Windows Vista)



Avvisi (Avvisi del supporto tecnico relativamente al computer)



Assistenza da Dell (Supporto tecnico con DellConnect™, Assistenza tecnica ai clienti, Formazione ed esercitazioni, Procedure di aiuto con Dell on Call e Scansione on-line con PC CheckUp)



Informazioni sul sistema
(Documentazione del sistema, Informazioni sulla garanzia, Informazioni sul sistema, Aggiornamenti e accessori)

Per ulteriori informazioni su **Dell Support Center** e gli strumenti di supporto disponibili, fare clic sulla scheda **Services** in **support.dell.com**.

Messaggi di sistema

Se il computer ha un problema o un errore, può visualizzare un messaggio di sistema che consente di identificare la causa e l'azione necessaria per risolvere il problema.

 **N.B.** Se il messaggio non è incluso negli esempi seguenti, consultare la documentazione del sistema operativo o del programma in esecuzione quando è stato visualizzato il messaggio. In alternativa, è possibile consultare la *Dell Technology Guide* sul disco rigido o il sito Web Dell Support all'indirizzo **support.dell.com** oppure consultare "Come contattare Dell" a pagina 75 per assistenza.

Alert! Previous attempts at booting this system have failed at checkpoint [nnnn]. For help in resolving this problem, please note this checkpoint and contact Dell Technical Support (Avviso! Tentativi precedenti di avvio del computer non sono riusciti al punto di controllo [nnnn]. Per assistenza nel risolvere questo problema, prendere nota di questo punto di controllo e contattare il supporto tecnico di Dell) — Il computer non è riuscito a completare la procedura di avvio per tre volte consecutive a causa dello stesso errore. Per assistenza contattare Dell, consultare "Come contattare Dell" a pagina 75.

CMOS checksum error (Errore checksum in CMOS) — Possibile malfunzionamento della scheda madre o batteria RTC scarica. Sostituire la batteria (consultare il *Manuale di servizio* sul sito Web di Dell Support all'indirizzo **support.dell.com** o "Come contattare Dell" a pagina 75).

CPU fan failure (Malfunzionamento della ventola della CPU) — La ventola della CPU è guasta. Sostituire la ventola della CPU, (consultare il *Manuale di servizio* sul sito Web del supporto tecnico di Dell all'indirizzo support.dell.com).

Hard-disk drive failure (Malfunzionamento del disco rigido) — Possibile malfunzionamento del disco rigido durante il POST. Per assistenza contattare Dell, consultare "Come contattare Dell" a pagina 75.

Hard-disk drive read failure (Malfunzionamento in lettura del disco rigido) — Possibile malfunzionamento del disco rigido durante il testo di avvio del disco rigido. Per assistenza contattare Dell, consultare "Come contattare Dell" a pagina 75.

Keyboard failure (Malfunzionamento della tastiera) — Malfunzionamento della tastiera o cavo non inserito correttamente.

Per la sostituzione della tastiera, vedere il *Manuale di servizio* sul sito Web di Dell Support all'indirizzo support.dell.com.

No boot device available (Nessuna periferica di avvio) — Nessuna partizione avviabile sul disco rigido, il cavo del disco rigido non è collegato correttamente o non esiste alcuna periferica avviabile.

- Se il disco rigido è l'unità di avvio, accertarsi che i cavi siano collegati e che l'unità sia installata correttamente e partizionata come unità di avvio.
- Eseguire il programma di installazione di sistema e accertarsi che le informazioni della sequenza di avvio siano corrette (consultare la *Dell Technology Guide* sul sito Web del supporto tecnico di Dell all'indirizzo support.dell.com).

No timer tick interrupt (Nessun interrupt di ciclo generato dal temporizzatore) — È possibile che un chip sulla scheda di sistema o che la scheda stessa non funzioni correttamente. Per assistenza contattare Dell, consultare “Come contattare Dell” a pagina 75.

USB over current error (Errore di sovracorrente USB) — Scollegare la periferica USB. La periferica USB deve disporre di una alimentazione più potente per poter funzionare correttamente. Utilizzare un alimentatore esterno per collegare la periferica USB o, se la periferica dispone di due cavi USB, collegarli entrambi.

CAUTION - Hard Drive SELF MONITORING SYSTEM has reported that a parameter has exceeded its normal operating range. Dell recommends that you back up your data regularly. A parameter out of range may or may not indicate a potential hard drive problem (ATTENZIONE - Il SELF MONITORING SYSTEM del disco rigido ha rilevato che un parametro ha superato il normale intervallo di funzionamento. Dell consiglia di eseguire regolarmente il

backup dei dati. Un parametro è fuori intervallo o potrebbe non indicare un potenziale problema del disco rigido) — Errore S.M.A.R.T, possibile guasto del disco rigido. Per assistenza contattare Dell, consultare “Come contattare Dell” a pagina 75.

Risoluzione dei problemi relativi all'hardware

Se durante l'installazione del sistema operativo non viene rilevata una periferica oppure viene rilevata e configurata in modo errato, è possibile utilizzare l'utilità **Risoluzione dei problemi hardware** per risolvere i problemi di compatibilità.

Per avviare Risoluzione dei problemi relativi all'hardware:

1. Fare clic su **Start**  → **Guida in linea e supporto tecnico**.
2. Digitare *risoluzione di problemi hardware* nel campo di ricerca e premere <Invio> per cominciare la ricerca.
3. Nei risultati della ricerca, selezionare l'opzione che meglio descrive il problema e proseguire con i passi successivi.

Dell Diagnostics

Se si riscontrano problemi con il computer, effettuare i controlli riportati in “Blocchi e problemi relativi al software” a pagina 51 ed eseguire il programma Dell Diagnostics prima di contattare la Dell per l’assistenza tecnica.

 **N.B.** Dell Diagnostics funziona solo su computer Dell.

 **N.B.** Il supporto *Drivers and Utilities* è opzionale e potrebbe non essere spedito con il computer.

Consultare la *Dell Technology Guide* per rivedere le informazioni sulla configurazione del computer e accertarsi che la periferica che si desidera testare sia visualizzata nel programma di installazione di sistema e sia attiva.

Avviare Dell Diagnostics dal disco rigido o dal disco *Drivers and Utilities*.

Avvio del programma Dell Diagnostics dal disco rigido

Il programma Dell Diagnostics è ubicato in una partizione dell’utilità diagnostica nascosta del disco rigido.

 **N.B.** Se sullo schermo del computer non viene visualizzata alcuna immagine, vedere “Come contattare Dell” a pagina 75.

1. Accertarsi che il computer sia collegato a una presa elettrica funzionante.
2. Accendere (o riavviare) il computer.
3. Quando viene visualizzato il logo DELL™, premere immediatamente <F12>. Selezionare **Diagnostics** dal menu di avvio e premere <Invio>.

 **N.B.** Se si attende troppo a lungo e viene visualizzato il logo del sistema operativo, attendere la visualizzazione del desktop di Microsoft® Windows®; quindi spegnere il computer e riprovare.

Utilizzo degli strumenti di supporto

 **N.B.** Se viene visualizzato un messaggio che indica che non è stata trovata alcuna partizione dell'utilità di diagnostica, eseguire Dell Diagnostics dal disco *Drivers and Utilities*.

Se viene caricato PSA:

- a. PSA inizia a eseguire i test.
- b. Se PSA viene completato correttamente, viene visualizzato il seguente messaggio:
"No problems have been found with this system so far. Do you want to run the remaining memory tests? This will take about 30 minutes or more. Do you want to continue? (Recommended)." (Non sono stati rilevati problemi relativi a questo sistema. Eseguire i restanti test di memoria? La durata è di 30 minuti o più. Continuare? (Consigliato)).

- c. Premere <y> per continuare in caso di problemi di memoria, altrimenti premere <n>.
- d. Verrà visualizzato il messaggio "Booting Dell Diagnostic Utility Partition. Press any key to continue." (Avvio della partizione dell'utilità Dell Diagnostics. Premere un tasto per continuare).
- e. Premere un tasto qualsiasi per accedere alla finestra **Choose An Option** (Scegliere un'opzione).

Se PSA non viene caricato:

Premere un tasto per avviare il programma Dell Diagnostics dalla partizione dell'utilità di diagnostica sul disco rigido.

4. Selezionare la prova che si desidera eseguire.

5. Se si riscontra un problema durante una verifica, appare un messaggio che visualizza il codice di errore e la descrizione del problema. Annotare il codice di errore e la descrizione del problema e contattare Dell (consultare "Come contattare Dell" a pagina 75).

 **N.B.** Il Numero di servizio per il computer si trova nella parte superiore di ciascuna schermata di verifica. Se si contatta la Dell, il personale del supporto tecnico richiederà all'utente il Numero di servizio.

6. Al termine delle prove, chiudere la schermata corrente per tornare alla schermata **Choose An Option** (Scegliere un'opzione). Per uscire da Dell Diagnostics e riavviare il computer, fare clic su **Exit** (Esci).

Avvio di Dell Diagnostics dal disco Drivers and Utilities

1. Inserire il disco *Drivers and Utilities*.
2. Arrestare e riavviare il computer. Quando viene visualizzato il logo DELL, premere immediatamente <F12>.

 **N.B.** Se si attende troppo a lungo e viene visualizzato il logo del sistema operativo, attendere la visualizzazione del desktop di Microsoft® Windows®; quindi spegnere il computer e riprovare.

 **N.B.** I passi successivi modificano la sequenza di avvio soltanto per una volta. Al successivo avvio, il computer si avvierà in base alle periferiche specificate nel programma di installazione di sistema.

Utilizzo degli strumenti di supporto

3. Quando viene visualizzato l'elenco delle periferiche di avvio, evidenziare **CD/DVD/CD-RW** e premere <Invio>.
4. Selezionare l'opzione **Boot from CD-ROM** (Avvio da CD-ROM) dal menu visualizzato e premere <Invio>.
5. Digitare 1 per avviare il menu CD e premere <Invio> per procedere.
6. Selezionare **Run the 32 Bit Dell Diagnostics** (Esegui Dell Diagnostics a 32 bit) dall'elenco numerato. Se sono elencate più versioni, selezionare quella appropriata per il proprio computer.
7. Selezionare la prova che si desidera eseguire.
8. Se si riscontra un problema durante una verifica, appare un messaggio che visualizza il codice di errore e la descrizione del problema. Annotare il codice di errore e la descrizione del problema e contattare Dell (consultare "Come contattare Dell" a pagina 75).

-  **N.B.** Il Numero di servizio per il computer si trova nella parte superiore di ciascuna schermata di verifica. Se si contatta la Dell, il personale del supporto tecnico richiederà all'utente il Numero di servizio.
9. Al termine delle prove, chiudere la schermata corrente per tornare alla schermata **Choose An Option** (Scegliere un'opzione). Per uscire da Dell Diagnostics e riavviare il computer, fare clic su **Exit** (Esci).
 10. Rimuovere il disco *Drivers and Utilities*.

Ripristino del sistema operativo

È possibile ripristinare il sistema operativo nei modi seguenti:

- L'utilità Ripristino configurazione di sistema riporta il computer a uno stato operativo precedente senza però modificare i file di dati. Utilizzare Ripristino configurazione di sistema come prima soluzione per ripristinare il sistema operativo e mantenere i file di dati.
- Dell Factory Image Restore ripristina il disco rigido allo stato operativo in cui si trovava quando è stato acquistato il computer. Questa procedura elimina in modo permanente tutti i dati dal disco rigido e rimuove tutti i programmi installati successivamente all'acquisto del computer. Utilizzare Dell Factory Image Restore soltanto se Ripristino configurazione di sistema non è riuscito a risolvere il problema relativo al sistema operativo.
- Se con il computer si è ricevuto un disco, è possibile utilizzarlo per ripristinare il sistema operativo. Tuttavia, utilizzando il disco Operating System tutti i dati presenti sul disco rigido verranno eliminati. Utilizzare il disco soltanto se Ripristino configurazione di sistema non è riuscito a risolvere il problema relativo al sistema operativo.



Ripristino configurazione di sistema

I sistemi operativi Microsoft forniscono l'opzione Ripristino configurazione di sistema che consente di ripristinare uno stato operativo precedente del computer, senza modificare i file di dati, a seguito di modifiche all'hardware, al software o ad altre impostazioni di sistema che hanno reso il computer instabile. Tutte le modifiche che Ripristino configurazione di sistema apporta al computer sono completamente ripristinabili.

 **ATTENZIONE: Eseguire regolarmente il backup dei file di dati, in quanto Ripristino configurazione di sistema non esegue il monitoraggio e il ripristino di tali file.**

 **N.B.** Le procedure in questo documento sono idonee per la visualizzazione predefinita di Windows, pertanto potrebbero non funzionare se l'utente ha configurato il computer Dell™ con la visualizzazione classica di Windows.

Avvio di Ripristino configurazione di sistema

1. Fare clic su **Start** .
2. Nella casella di ricerca, inserire **Ripristino configurazione di sistema** e premere <Invio>.
 **N.B.** Verrà visualizzata la finestra di dialogo **Controllo account utente**. Se si è un amministratore del computer, fare clic su **Continua**; in caso contrario, contattare l'amministratore per proseguire con l'operazione desiderata.
3. Fare clic su **Avanti** e seguire le altre istruzioni visualizzate.

Se Ripristino configurazione di sistema non risolve il problema, è possibile annullare l'ultimo ripristino della configurazione di sistema.

Annullamento dell'ultimo ripristino

 **N.B.** Salvare e chiudere tutti i file aperti e uscire da tutti i programmi in esecuzione prima di annullare l'ultimo ripristino del sistema. Non modificare, aprire o eliminare alcun file o programma prima che il sistema venga completamente ripristinato.

1. Fare clic su **Start** .
2. Nella casella di ricerca, inserire `Ripristino configurazione di sistema` e premere <Invio>.
3. Fare clic su **Annulla ultima operazione di ripristino**, quindi fare clic su **Avanti**.

Dell Factory Image Restore



AVVERTENZA: Dell Factory Image Restore elimina permanentemente tutti i dati nel disco rigido e rimuove i programmi installati dopo avere ricevuto il computer. Se possibile, eseguire il backup dei dati prima di utilizzare questa opzione. Utilizzare Dell Factory Image Restore soltanto se Ripristino configurazione di sistema non è riuscito a risolvere il problema relativo al sistema operativo.



N.B. Dell Factory Image Restore potrebbe non essere disponibile in alcuni paesi o per specifici computer.

Ripristino del sistema operativo

Utilizzare Dell Factory Image Restore esclusivamente come ultimo metodo di ripristinare il sistema operativo. Questa opzione ripristina il disco rigido allo stato operativo in cui si trovava quando è stato acquistato il computer. Qualsiasi programma o file aggiunto dopo l'acquisto del PC, inclusi i file di dati, viene eliminato permanentemente dal disco rigido. I file di dati comprendono: documenti, fogli elettronici, messaggi di posta elettronica, foto digitali, file musicali e così via. Se possibile, eseguire un backup di tutti i dati prima di utilizzare Dell Factory Image Restore.

Avvio di Dell Factory Image Restore

1. Accendere il computer. Quando viene visualizzato il logo Dell, premere più volte <F8> per accedere alla finestra delle **Advanced Boot Options** (Opzioni di avvio avanzate).

 **N.B.** Se si attende troppo a lungo e viene visualizzato il logo del sistema operativo, attendere la visualizzazione del desktop di Microsoft® Windows®, quindi spegnere il computer e riprovare.

2. Selezionare **Repair Your Computer** (Ripristina il computer).
 3. Verrà visualizzata la finestra **System Recovery Options** (Opzioni ripristino di sistema).
 4. Selezionare un layout di tastiera e fare clic su **Next** (Avanti).
 5. Per accedere alle funzioni di ripristino, effettuare l'accesso come utente locale. Per accedere al prompt dei comandi, digitare `administrator` nel campo **User name** (Nome utente) e fare clic su **OK**.
 6. Fare clic su **Dell Factory Image Restore**. Verrà visualizzata la schermata iniziale di **Dell Factory Image Restore**.
-  **N.B.** In funzione della configurazione, potrebbe essere necessario selezionare **Dell Factory Tools**, quindi **Dell Factory Image Restore**.

7. Fare clic su **Next** (Avanti). Verrà visualizzata la schermata **Confirm Data Deletion** (Conferma eliminazione dati).
-  **N.B.** Se non si desidera continuare con Factory Image Restore, fare clic su **Cancel** (Annulla).
8. Selezionare la casella di controllo per confermare che si desidera continuare con la formattazione del disco rigido e con il ripristino del sistema operativo nelle condizioni iniziali, quindi fare clic su **Next** (Avanti).
Il processo di ripristino inizia e potrebbe impiegare cinque o più minuti. Verrà visualizzato un messaggio quando il sistema operativo e le applicazioni installate al momento della spedizione del computer sono stati ripristinati alla condizione iniziale.
9. Fare clic su **Finish** (Fine) per riavviare il sistema.

Reinstallazione del sistema operativo

Operazioni preliminari

Se si intende reinstallare il sistema operativo Windows per risolvere un problema con un nuovo driver installato, utilizzare dapprima Ripristino driver di periferica di Windows. Se l'uso di Ripristino driver di periferica non risolve il problema, usare Ripristino configurazione di sistema per riportare il sistema operativo allo stato operativo in cui si trovava prima di installare il nuovo driver di periferica. Consultare "Ripristino configurazione di sistema" a pagina 62.

 **ATTENZIONE: Prima di eseguire l'installazione, effettuare il backup di tutti i dati del disco rigido primario. Nelle configurazioni convenzionali dei dischi rigidi, il disco rigido primario è il primo rilevato dal computer.**

Ripristino del sistema operativo

Per reinstallare Windows sono necessari i seguenti supporti:

- Disco *Operating System* della Dell
- Disco *Drivers and Utilities* di Dell

 **N.B.** Il supporto *Drivers and Utilities* contiene i driver che sono stati installati durante l'assemblaggio del computer. Utilizzare il disco *Drivers and Utilities* di Dell per caricare eventuali driver richiesti. A seconda del paese in cui si è ordinato il computer o se sono stati richiesti o meno i dischi, il disco *Drivers and Utilities* e il disco *Operating System* potrebbero non essere spediti con il computer.

Reinstallazione di Windows

Il processo di reinstallazione può richiedere da 1 a 2 ore. Dopo avere reinstallato il sistema operativo, occorre installare anche i driver di periferica, il programma di protezione dai virus e altro software.

1. Salvare e chiudere i file aperti e uscire da tutte le applicazioni in esecuzione.
2. Inserire il disco *Operating System*.
3. Fare clic su **Esci** se compare il messaggio **Installa Windows**.
4. Riavviare il computer.
5. Quando viene visualizzato il logo DELL, premere immediatamente <F12>.

 **N.B.** Se si attende troppo a lungo e viene visualizzato il logo del sistema operativo, attendere la visualizzazione del desktop di Microsoft® Windows®; quindi spegnere il computer e riprovare.

-  **N.B.** I passi successivi modificano la sequenza di avvio soltanto per una volta. Al successivo avvio, il computer si avvierà in base alle periferiche specificate nel programma di installazione di sistema.
6. Quando viene visualizzato l'elenco delle periferiche di avvio, evidenziare **CD/DVD/CD-RW Drive** (Unità CD/DVD/CD-RW) e premere <Invio>.
7. Premere un tasto per **Boot from CD-ROM** (Avviare il sistema da CD-ROM). Seguire le istruzioni visualizzate per completare l'installazione.

Assistenza

Se si riscontra un problema con il computer, è possibile completare i passi seguenti per diagnosticare e risolvere il problema:

1. Vedere “Soluzione dei problemi” a pagina 45 per conoscere le informazioni e le procedure relative al problema che si è verificato.
2. Consultare *Dell Technology Guide* per ulteriori informazioni sulla risoluzione dei problemi.
3. Vedere “Dell Diagnostics” a pagina 57 per conoscere le procedure su come eseguire Dell Diagnostics.
4. Compilare l’“Elenco di controllo della diagnostica” a pagina 74.
5. Usare la gamma completa di servizi in linea disponibili sul sito Web di Dell Support (all’indirizzo **support.dell.com**) per ottenere assistenza relativamente alle procedure di installazione e risoluzione dei problemi. Vedere “Servizi in linea” a pagina 70 per

un elenco completo dei servizi disponibili su Dell Support in linea.

6. Se il problema non è stato risolto seguendo le indicazioni riportate, consultare “Prima di chiamare” a pagina 73.

 **N.B.** Telefonare al supporto tecnico da una postazione vicina o davanti al computer in modo da poter eseguire le procedure necessarie richieste dal personale addetto.

 **N.B.** Il sistema di codice del servizio espresso di Dell potrebbe non essere disponibile in tutti i Paesi.

Quando il servizio di assistenza telefonica automatizzato lo richiede, inserire il codice di servizio espresso per inoltrare la chiamata al personale del supporto preposto. Se il codice del servizio espresso non è disponibile, aprire la cartella **Dell Accessories** (Accessori Dell), fare doppio clic sull'icona **Express Service Code**

(Codice del servizio espresso) e seguire le istruzioni.

 **N.B.** Alcuni dei servizi non sono disponibili al di fuori degli Stati Uniti. Per informazioni sulla disponibilità di tali servizi contattare il rappresentante Dell locale.

Supporto tecnico e servizio clienti

Il servizio di assistenza di Dell è disponibile per rispondere a domande sull'hardware Dell. Il personale del supporto si serve di strumenti di diagnostica computerizzata per poter fornire risposte accurate e veloci.

Per contattare il servizio del supporto tecnico di Dell, consultare "Prima di chiamare" a pagina 73 e individuare le informazioni dei contatti per la propria ragione oppure accedere a **support.dell.com**.

DellConnect™

DellConnect è un semplice strumento per l'accesso in linea che permette al personale dell'assistenza di Dell e dei servizi di supporto di accedere al computer dell'utente mediante una connessione a banda larga, diagnosticare il problema e ripararlo sotto la supervisione dell'utente stesso. Per ulteriori informazioni, visitare **www.dell.com/dellconnect**.

Servizi in linea

Nei seguenti siti Web è possibile avere maggiori informazioni sui prodotti e servizi di Dell:

- **www.dell.com**
- **www.dell.com/ap** (solo per i paesi asiatici o dell'area del Pacifico)
- **www.dell.com/jp** (solo per il Giappone)
- **www.euro.dell.com** (solo per l'Europa)
- **www.dell.com/la** (solo per i Paesi dell'America Latina e dell'area caraibica)
- **www.dell.ca** (solo per il Canada)

È possibile accedere all'assistenza di Dell tramite i seguenti siti Web e indirizzi di posta elettronica:

Siti Web dell'assistenza di Dell

- **support.dell.com**
- **support.jp.dell.com** (solo per il Giappone)
- **support.euro.dell.com** (solo per l'Europa)
- **supportapj.dell.com** (Solo Asia Pacifico)

Indirizzi di posta elettronica di Dell Support

- **mobile_support@us.dell.com**
- **support@us.dell.com**
- **la-techsupport@dell.com** (solo per i Paesi dell'America Latina e dell'area caraibica)
- **apsupport@dell.com** (solo paesi asiatici o dell'area del Pacifico)

Indirizzi di posta elettronica del marketing e commerciali di Dell

- **apmarketing@dell.com** (solo per i Paesi asiatici o per l'area del Pacifico)
- **sales_canada@dell.com** (solo per il Canada)

Protocollo di trasferimento dei file (FTP) anonimo

- **ftp.dell.com**

Collegarsi come utente `anonymous` e usare il proprio indirizzo di posta elettronica come password.

Sistema automatizzato di controllo dello stato dell'ordine

Per controllare lo stato di un prodotto Dell ordinato, accedere al sito Web **support.dell.com**, o telefonare al servizio automatizzato di controllo dello stato dell'ordine. Una voce registrata richiederà le informazioni necessarie per identificare l'ordine e fornirà le informazioni relative. Per il numero telefonico da contattare nella propria regione, consultare "Come contattare Dell" a pagina 75.

In caso di problemi relativi a un ordine, ad esempio parti mancanti o non corrette o fatturazione imprecisa, contattare il servizio di assistenza clienti Dell. Prima di chiamare, assicurarsi di avere a disposizione la fattura o la distinta di imballaggio. Per il numero telefonico da contattare nella propria regione, vedere "Come contattare Dell" a pagina 75.

Informazioni sul prodotto

Per ottenere informazioni su altri prodotti forniti da Dell o eseguire un ordine, visitare il sito Web di Dell all'indirizzo **www.dell.com**. Per ottenere il numero di telefono da chiamare per parlare con uno specialista dell'ufficio vendite, consultare "Come contattare Dell" a pagina 75.

Restituzione di prodotti durante il periodo di garanzia per riparazione o per rimborso

Preparare gli oggetti da restituire, per riparazione o rimborso, seguendo la procedura descritta:

 **N.B.** Prima di restituire il prodotto a Dell, accertarsi di eseguire il backup di tutti i dati presenti sul disco rigido e su qualsiasi periferica di memorizzazione presente nel prodotto. Rimuovere tutte le informazioni riservate, proprietarie e personali e tutte le unità rimovibili, come CD e PC Card. Dell declina qualsiasi responsabilità in relazione a qualsivoglia informazione personale, proprietaria o riservata, per la perdita o l'alterazione di dati; per la perdita o il danneggiamento di supporti rimovibili eventualmente inseriti nella restituzione.

1. Contattare Dell per ottenere il numero di autorizzazione di ritorno materiali (RMA) che dovrà essere riportato in modo ben visibile sulla parte esterna dell'imballo.
2. Per il numero telefonico da contattare nella propria regione, vedere "Come contattare Dell" a pagina 75.
3. Allegare una copia della fattura e una lettera in cui si riportano i motivi della restituzione.
4. Allegare una copia dell'Elenco di controllo della Diagnostica (vedere "Elenco di controllo della diagnostica" a pagina 74), che indica le prove eseguite e gli eventuali messaggi d'errore riportati da Dell Diagnostics (vedere "Dell Diagnostics" a pagina 57).
5. Se l'oggetto viene restituito per ottenere un rimborso, allegare tutti gli accessori che appartengono a tale prodotto (cavi di alimentazione, software, documentazione, ecc.).

6. Imballare il prodotto da restituire nella confezione originale o in una analoga.

 **N.B.** Le spese di spedizione sono a carico del cliente. Il cliente dovrà inoltre provvedere personalmente ad assicurare il prodotto restituito e si assume ogni responsabilità in caso di smarrimento durante la spedizione. Non verranno accettati pacchi in contrassegno.

 **N.B.** I resi che non soddisfino tutti i precedenti requisiti saranno rifiutati dall'ufficio ricezione merci di Dell e rispediti al mittente.

Prima di chiamare

 **N.B.** Prima di chiamare, assicurarsi di avere a disposizione il codice del servizio espresso, che consente al servizio di assistenza telefonica automatizzato di Dell di smistare la chiamata in modo più efficiente. Potrebbe essere richiesta anche il numero di servizio (che si trova sul alato posteriore o inferiore del computer).

Ricordarsi di compilare il seguente elenco di controllo della diagnostica. Se possibile, prima di contattare Dell per richiedere assistenza, avviare il sistema e usare un telefono vicino al computer. Potrebbe venire richiesto di digitare alcuni comandi da tastiera, riferire informazioni dettagliate durante le operazioni o tentare di seguire procedure per la risoluzione del problema la cui esecuzione è possibile solo sul computer stesso. Accertarsi che la documentazione del computer sia disponibile.

Elenco di controllo della diagnostica

- Nome:
- Data:
- Indirizzo:
- Numero di telefono:
- Numero di servizio (codice a barre posto sul retro o sul fondo del computer):
- Codice del servizio espresso:
- Numero RMA di autorizzazione per la restituzione di materiali (se fornito dal supporto tecnico di Dell):
- Sistema operativo e versione:
- Periferiche:
- Schede di espansione:
- Si è collegati a una rete? Sì/No
- Rete, versione e adattatore di rete:
- Programmi e versioni:

Consultare la documentazione del sistema operativo in dotazione per determinare il contenuto dei file di avvio del computer. Se si dispone di una stampante, stampare ognuno dei file, altrimenti annotarne il contenuto prima di contattare Dell.

- Messaggio di errore, codice bip o codice di diagnostica:
- Descrizione del problema e procedure di risoluzione eseguite:

Come contattare Dell

Per i clienti degli Stati Uniti, chiamare 800-WWW-DELL (800-999-3355).

 **N.B.** Se non si dispone di una connessione a Internet attiva, è possibile reperire le informazioni sui contatti sulla fattura di acquisto, sulla distinta di imballaggi, sulla fattura o sul catalogo dei prodotti Dell.

Dell fornisce numerose opzioni di assistenza in linea e telefonica. La disponibilità varia in base al paese e al prodotto e alcuni servizi potrebbero non essere disponibili nella zona del cliente.

Per contattare Dell per problemi commerciali, di assistenza tecnica o per supporto tecnico:

1. Visitare il sito Web **support.dell.com**.
2. Verificare la presenza del proprio paese nel menu a discesa **Choose A Country/Region** (Scegli un paese/regione) nella parte inferiore della pagina.
3. Fare clic su **Contact Us** (Contattaci) nella parte sinistra della pagina.
4. Selezionare l'appropriato collegamento al servizio o all'assistenza in funzione delle specifiche esigenze.
5. Scegliere il metodo per contattare Dell più comodo.

Trovare altre informazioni e risorse

Se è necessario:

reinstallare il sistema operativo

eseguire un programma di diagnostica per il computer, installare di nuovo il sistema operativo o aggiornare i driver e i file Leggimi

avere maggiori informazioni sul sistema operativo, sulla manutenzione delle periferiche, RAID, Internet, Bluetooth[®], la rete e la posta elettronica

Consultare:

il disco Operating System

il disco *Drivers and Utilities*



N.B. Aggiornamenti di driver e documentazione sono disponibili sul sito Web Dell™ Support all'indirizzo **support.dell.com**.

Dell Technology Guide installata nel disco rigido

Se è necessario:

aggiornare il computer con una nuova o ulteriore memoria oppure con un nuovo disco rigido

reinstallare o sostituire un componente guasto o difettoso

trovare le informazioni sulle best practice relative alla protezione del computer
rivedere le informazioni della garanzia, i Termini e le condizioni (soltanto U.S.A.), Istruzioni sulla sicurezza, Avvisi normativi, Informazioni sull'ergonomia e il Contratto di licenza con l'utente finale

trovare il service tag/codice del servizio espresso — È necessario utilizzare il service tag per identificare il computer su **support.dell.com** o per contattare l'assistenza tecnica

Consultare:

il *Manuale di servizio* sul sito Web del supporto tecnico di Dell all'indirizzo **support.dell.com**



N.B. In alcuni paesi, l'apertura del computer e la sostituzione dei componenti può rendere nulla la garanzia. Controllare la garanzia (anche quella per la restituzione) prima di aprire il computer.

i documenti sulla sicurezza e le normative forniti con il computer e anche la homepage Regulatory Compliance all'indirizzo **www.dell.com/regulatory_compliance**

sul retro o nella parte inferiore del computer

Se è necessario:

trovare driver e download

accedere all'assistenza tecnica e alla guida del prodotto

verificare lo stato dell'ordine per i nuovi acquisti

trovare soluzioni risposte alle domande più comuni

trovare informazioni su gli aggiornamenti dell'ultimo minuto sulle modifiche tecniche al computer o a materiale di riferimento tecnico avanzato per tecnici o utenti esperti

Consultare:



il sito Web Dell™ Support all'indirizzo **support.dell.com**

Specifiche

Modello di sistema

Dell Studio 1745/1747

Questa sezione fornisce le informazioni necessarie per configurare, aggiornare i driver e aggiornare il computer.

 **N.B.** Le offerte variano da paese a paese. Per ulteriori informazioni sulla configurazione del computer, fare clic su **Start**  → **Guida in linea e supporto tecnico** e selezionare l'opzione per visualizzare le informazioni relative al computer.

Processore

<i>Tipo</i>	<i>Memoria cache L2</i>
Intel® Celeron®	1 MB
Intel Pentium® Dual-Core	1 MB
Intel Core™ 2 Duo	2 MB/3 MB/6 MB
Intel Core 2 Quad	1 MB
Memoria cache L1	128 KB per Dual-Core (Intel - 64 KB per core) 256 KB per Quad-Core (Intel - 64 KB per core)
Memoria cache L3	8 MB per Quad-Core
Frequenza del bus esterno	800/1066 MHz

Specifiche

Informazioni sul computer

Chipset di sistema	Mobile Intel Express GM 45
	Mobile Intel Series 5 Discrete GFX
Larghezza del bus di dati	64 bit
Larghezza del bus della memoria DRAM	bus a 64-bit a canale doppio (2)
Larghezza del bus indirizzi del processore	32 bit
EPR0M flash	2 MB
Bus grafico	PCI-E x16

ExpressCard

Controller dell'ExpressCard	Intel ICH9M
Schede supportate	ExpressCard/34 (34 mm) 1,5 V e 3,3 V
Dimensione del connettore dell'ExpressCard	26 piedini

Memoria

Connettore dei moduli di memoria	due connettori SODIMM accessibili dall'utente
Capacità del modulo di memoria	1 GB, 2 GB, 4 GB
Tipo di memoria	1067/1333 MHz SODIMM DDR3
Configurazione minima della memoria	2 GB
Configurazione massima della memoria	8 GB



N.B. Per istruzioni sull'aggiornamento della memoria, consultare il *Manuale di servizio* sul sito Web del supporto tecnico di Dell all'indirizzo **support.dell.com**.

Connettori

Audio	connettore per ingresso microfono, connettori per due cuffie/ altoparlanti stereo
IEEE 1394a	connettore 4-pin mini, non alimentato
Mini-Card	uno slot per Mini-Card tipo IIIA, due slot per Mini-Card a metà altezza
connettore HDMI	19 piedini
Adattatore di rete	connettore RJ45
USB	due connettori a 4 piedini conformi a USB 2.0

Specifiche

Connettori

Video	connettore a 15 fori
DisplayPort	connettore a 20 piedini
eSATA	un connettore combo a sette pin/quattro pin eSATA/USB

Comunicazioni

Modem (opzionale)	modem USB esterno V.92 56K
Controller	modem hardware
Interfaccia	USB
Adattatore di rete	LAN 10/100/1000 Ethernet su scheda madre
Comunicazione senza fili	WLAN, WWAN, WiMax/Wi-Fi abgn/agn e WPAN con tecnologia senza fili Bluetooth®

Video

<i>Discreto:</i>	
Tipo di video	integrato su scheda di sistema
Controller video	ATI Mobility Radeon HD 4570/4650
Memoria video	DDR3 512 MB/1 GB
<i>UMA:</i>	
Tipo di video	integrato su scheda di sistema
Controller video	Mobile Intel GMA 4500MHD
Memoria video	fino a 358 MB di memoria condivisa
Interfaccia LCD	Low Voltage Differential Signaling (LVDS)
Supporto TV	HDMI 1.3

Audio

Tipo audio	canale JBL 2.1 con video avanzato SRS
Controller audio	IDT 92HD73C
Conversione stereo	24 bit (da analogico a digitale e da digitale a analogico)
Interfaccia interna	audio Intel ad alta definizione
Altoparlante	due altoparlanti principali da 1,5 W e un subwoofer da 3,0 W per una potenza totale del sistema pari a 6,0 W
Comandi del volume	menu dei programmi e comandi multimediali

Videocamera

Pixel	2.0 megapixel
Risoluzione video	160 x 120 ~ 1600 x 1200 (160 x 120 ~ 1280 x 720 a 30 fps)
Angolo di visualizzazione diagonale	60°

Schermo

Tipo	17,3" HD+ WLED retroilluminato, TrueLife 17,3" FHD B+RG LED retroilluminato, TrueLife
------	--

Specifiche

Schermo

Dimensioni:

Altezza	214,81 mm
Larghezza	381,89 mm
Diagonale	439,42 mm
Risoluzione massima	HD+: 1600 x 900 FHD: 1920 x 1080
Frequenza di aggiornamento	60 Hz
Angolo di funzionamento	da 0° (chiuso) a 140°
Luminanza	HD+: 220 nit FHD: 300 nits (sia 72% sia 90% CG)

Schermo

Angoli di visualizzazione:

Orizzontale	HD+: 40/40 FHD: 60/60 (sia 72% sia 90% CG)
Verticale	HD+: 15/30 (H/L) FHD: 50/50 (sia 72% sia 90% CG)
Passo dei pixel	HD+: 0,24 x 0,24 mm FHD: 0,20 x 0,20 mm
Controlli	la luminosità può essere controllata tramite i tasti di scelta rapida (consultare <i>Dell Technology Guide</i> per ulteriori informazioni).

Tastiera (retroilluminata)

Numero di tasti	102 (U.S.A. e Canada); 103 (Europa); 106 (Giappone); 105 (Brasile)
Layout	QWERTY/AZERTY/Kanji

Touchpad

Risoluzione posizione X/Y (modalità tabella grafica)	240 cpi
<i>Dimensioni:</i>	
Larghezza	area sensibile al tocco di 100 mm
Altezza	rettangolo da 56 mm

Batteria*Tipi e dimensioni:*

	Ioni di litio a 9 elementi "smart"
Profondità	56,7 mm
Altezza	41,9 mm
Larghezza	340,6 mm
Peso	0,52 kg
	Ioni di litio a 6 elementi "smart"
Profondità	56,7 mm
Altezza	22,2 mm
Larghezza	206 mm
Peso	0,35 kg
Tensione	11,1 V c.c. (6/9 elementi)
Tempo di carica (approssi- mativo):	4 ore (quando il computer è spento)

Specifiche

Batteria

Autonomia La durata della batteria varia a seconda delle condizioni di funzionamento e può risultare notevolmente ridotta in determinate condizioni di uso intensivo delle risorse di sistema.

Consultare la *Dell Technology Guide* per ulteriori informazioni sulla durata della batteria.

Durata (approssimativa) 300 cicli di scarica/ricarica

Intervallo della temperatura:

Di funzionamento da 0° a 35 °C

Stoccaggio da -40° a 65 °C

Batteria pulsante CR-2032

Adattatore c.a.

Tensione in entrata 100–240 V c.a.

Corrente in entrata 1,5 A

Frequenza in entrata 50–60 Hz

Alimentazione di uscita 65 W o 90 W

Corrente in uscita

65 W 4,43 A (massimo con impulso da 4 secondi)
3,34 A (continua)

90 W 5,62 A (massimo con impulso da 4 secondi)
4,62 A (continua)

Tensione nominale di uscita 19,5 ± 1 VCC

Adattatore c.a.*Dimensioni:*

90 W (serie E)

Altezza 16 mm

Larghezza 70 mm

Profondità 147 mm

Peso (con i cavi) 0,29 kg

90 W (serie D)

Altezza 34,2 mm

Larghezza 60,8 mm

Profondità 153,4 mm

Peso (con i cavi) 0,46 kg

Adattatore c.a.

65 W (scheda Auto-Air)

Altezza 15 mm

Larghezza 66 mm

Profondità 127 mm

Peso (con i cavi) 0,26 kg

Intervallo della temperatura:

Di funzionamento da 0° a 40 °C

Stoccaggio da -40° a 70 °C

Caratteristiche fisiche

Altezza da 28 mm a 40 mm

Larghezza 413,0 mm

Profondità 280,5 mm

Peso (con batteria a 6 elementi) configurabile a meno di 3,3 kg

Specifiche

Ambiente computer

Intervallo della temperatura:

Di funzionamento da 0° a 35 °C

Stoccaggio da -40° a 65 °C

Umidità relativa (massima):

Di funzionamento dal 10% al 90%
(senza condensa)

Stoccaggio dal 5% al 95%
(senza condensa)

Vibrazione massima (usando uno spettro a vibrazione casuale che simula l'ambiente dell'utente):

Di funzionamento 0,66 GRMS

Non di funzionamento 1,30 GRMS

Ambiente computer

Urto massimo (in funzionamento; misurato con Dell Diagnostics in esecuzione sul disco rigido e impulso emisinusoidale di 2 ms; non in funzionamento; misurato con il disco rigido con la testina parcheggiata e un impulso emisinusoidale di 2 ms):

Di funzionamento 110 G

Non di funzionamento 160 G

Altitudine (massima):

Di funzionamento da -15,2 a 3048 m

Stoccaggio da -15,2 a 10.668 m

Livello di sostanze
contaminanti via etere G2 o inferiore come
definito da
ISA-S71.04-1985

Appendice

Avviso sul prodotto Macrovision

Questo prodotto incorpora la tecnologia di protezione del copyright che è protetta dai brevetti statunitensi e da altri diritti di proprietà intellettuale di Macrovision Corporation e altri proprietari di diritti. L'uso di tale tecnologia deve essere autorizzato da Macrovision Corporation ed è previsto in ambito privato e per altri scopi limitati, salvo diversa autorizzazione da parte di Macrovision Corporation. È vietato decodificare o disassemblare il prodotto.

Indice analitico

A

accesso FTP, anonimo **70**

B

backup

creazione **43**

C

CD, riproduzione e creazione **41**

ciabatte, utilizzo **6**

come contattare Dell **73**

computer, configurazione **5**

configurazione, operazioni preliminari **5**

connessione

a Internet **9**

connessione a Internet **14**

connessione di rete wireless **48**

connessioni di rete

risoluzione **48**

Connettore DisplayPort **23**

Contattare Dell online **75**

D

danni, come evitare **5**

dati, backup **43**

DellConnect **69**

Dell Diagnostics **57**

Dell Factory Image Restore **61**

Dell Support Center **53**

Dell Technology Guide

per ulteriori informazioni **76**

Dell Touch Zone **34**

driver e download **78**

DVD, riproduzione e creazione **41**

E

Elenco di controllo della diagnostica **73**

energia

risparmio **42**

F

flick **36**

flusso d'aria, consentire **5**

funzionalità del computer **40**

funzionalità software **40**

G

guida in linea

ottenere assistenza e supporto **68**

I

indirizzi e-mail

per supporto tecnico **70**

installazione del piedistallo **6**

ISP

fornitore di servizi Internet **14**

M

Messaggi di sistema **54**

movimenti **35**

O

opzioni di reinstallazione del sistema **61**

P

personalizzazione

desktop **41**

impostazioni risparmio energetico **42**

piedistallo del computer **6**

problemi, soluzione **45**

problemi di alimentazione, soluzione **49**

problemi di memoria

soluzione **50**

Indice analitico

problemi relativi all'hardware

diagnosi **56**

problemi relativi al software **51**

prodotti

informazioni e acquisto **71**

R

reinstallazione di Windows **61**

restituzione in garanzia **72**

rete cablata

capo di rete, collegamento **7**

Ripristino configurazione di sistema **61**

ripristino immagine fabbrica **63**

risoluzione dei problemi **45**

Risoluzione dei problemi relativi all'hardware **56**

risorse, ulteriori **76**

risparmio energia **42**

S

schermo a sfioramento **34**

Movimenti **35**

servizio clienti **69**

SIM **10**

siti di supporto

a livello mondiale **69**

siti Web dell'assistenza di Dell **78**

specifiche **79**

spedizione prodotti

per la riparazione o la restituzione **72**

supporto per indirizzi e-mail **70**

T

Touchpad

Movimenti **28**

trovare altre informazioni **76**

U

USB PowerShare **24**

V

velocità della rete

test **48**

ventilazione, garantire **5**

W

Windows, reinstallazione **61**

Windows Vista® **9**

reinstallazione **66**

Verifica guidata compatibilità programmi **51**

